 <p><b>CONERGE</b> A Engenharia das NRs</p>		<p><b>LALLEMAND - PIRACICABA-SP</b></p>	
<p><b>RELATÓRIO DE INSPEÇÃO NR-11</b></p>	<p>Relatório 11-0351</p>	<p>Página 1</p>	
	<p>Obra 10096</p>	<p>Revisão 0</p>	

# INSPEÇÃO CONFORME NORMA REGULAMENTADORA Nº 11

(Portaria MTPS n.º 505, de 29 de abril de 2016)



## LALLEMAND



## Talha Catraca 0,5T B



Este relatório de integridade NR-11 segue os mais rigorosos padrões de qualidade. Os serviços aqui contidos foram previamente revisados, analisados e aprovados por um Engenheiro Mecânico e Engenheiro de Segurança do Trabalho (Profissional Habilitado NR-11).

Propriedade Exclusiva do GRUPO CONERGE – NORMAS REGULAMENTADORAS, sendo proibida sua reprodução sem autorização prévia.

 <p><b>CONERGE</b> A Engenharia das NRs</p>		<b>LALLEMAND - PIRACICABA-SP</b>	
<b>RELATÓRIO DE INSPEÇÃO NR-11</b>		Relatório      11-0351	Página 1
		Obra                10096	Revisão 0

<b>REVISÕES</b>							
<b>A - PRELIMINAR</b> <b>B - PARA APROVAÇÃO</b> <b>TE - TIPO EMISSÃO</b>		<b>C - PARA CONHECIMENTO</b> <b>D - PARA COTAÇÃO</b>		<b>E - PARA CONSTRUÇÃO</b> <b>F - CONFORME</b> <b>COMPRADO</b>		<b>G - CONFORME CONSTRUÍDO</b> <b>H - CANCELADO</b>	
REV.	TE	DESCRIÇÃO	POR	VER.	APR.	AUT.	DATA
A	B	EMISSÃO INICIAL	GJM	CVA	DSB	CHM	11/06/2024



Propriedade Exclusiva do GRUPO CONERGE – NORMAS REGULAMENTADORAS, sendo proibida sua reprodução sem autorização prévia.

 <b>CONERGE</b> A Engenharia das NRs		<b>LALLEMAND - PIRACICABA-SP</b>	
<b>RELATÓRIO DE INSPEÇÃO NR-11</b>		Relatório    11-0351	Página 1
		Obra            10096	Revisão 0

## INDICE

1.0 APRESENTAÇÃO .....	4
2.0 ESCOPO DETALHADO .....	4
3.0 OBJETIVO .....	5
4.0 NORMAS DE REFERÊNCIAS .....	5
5.0 SERVIÇO EXECUTADO .....	5
6.0 REQUISITOS LEGAIS .....	6
7.0 TABELA DE DADOS TÉCNICOS .....	6
8.0 TABELA DE REFERÊNCIA DE PRIORIDADE .....	7
9.0 GRÁFICO DE PRIORIDADES .....	7
10.0 CONCLUSÃO.....	7
10.1 PRÓXIMAS INSPEÇÕES .....	8
11.0 DADOS CONTRATUAIS .....	8
12.0 ANEXOS.....	9
12.1 PLANILHA DE INSPEÇÃO NR-11 .....	10
12.2 RELATÓRIO DE CONTROLE DIMENSIONAL.....	11
12.3 TESDE DE CARGA OPERACIONAL.....	12
12.4 CROQUI.....	13
12.5 A.R.T .....	14

Propriedade Exclusiva do GRUPO CONERGE – NORMAS REGULAMENTADORAS, sendo proibida sua reprodução sem autorização prévia.

 <p><b>CONERGE</b> A Engenharia das NRs</p>		<b>LALLEMAND - PIRACICABA-SP</b>	
<b>RELATÓRIO DE INSPEÇÃO NR-11</b>		Relatório 11-0351	Página 1
		Obra 10096	Revisão 0

## 1.0 APRESENTAÇÃO



Grupo Conerge – Normas Regulamentadoras, possui mais de 24 anos no mercado e com Experiência comprovada no atendimento as exigências das Normas Regulamentadoras, através de Auditorias, Diagnósticos, Inspeções, Laudos, Manutenções, Adequações, Calibração de Instrumentos e Perícias Técnicas.

A Conerge está registrada no CREA e atendendo a determinação do CONFEA/CREA possui corpo técnico e de engenharia profissionais habilitados como responsáveis dos serviços propostos: Engenheiro Mecânico, Engenheiro Eletricista, Engenheiro Químico, Engenheiro de Segurança, Engenheiro Civil e Arquiteta.

## 2.0 ESCOPO DETALHADO

- Acompanhamento fotográfico do serviço realizado;
- Análise da documentação existente, pertinentes aos requisitos exigidos pela NR-11;
- Inspeção Visual para verificação de corrosão, trincas e desgastes;
- Inspeção Visual das estruturas metálicas, parafusos, para corpo, roldanas;
- Inspeção dos Trilhos, onde possuir acessos;
- Inspeção das Vigas de apoio das talhas;
- Inspeção dos ganchos e travas;
- Inspeção dimensional das correntes e cabos de aço;
- Inspeção Visual no sistema de acionamento e do freio;
- Realizar Inspeção Visual das peças de içamento;
- Cerificação se os equipamentos de guindar e seus acessórios possuem manutenção preventiva e sua respectiva evidencia;
- Verificar as evidências das inspeções periódicas realizadas em cabos de aço, correntes, roldanas e ganchos dos equipamentos de guindar;
- Verificar se os itens e subitens obrigatórios da NR-11 estão sendo atendidos;
- Verificar se os operadores de equipamentos de guindar estão habilitados;

Propriedade Exclusiva do **GRUPO CONERGE – NORMAS REGULAMENTADORAS**, sendo proibida sua reprodução sem autorização prévia.

 <p><b>CONERGE</b> A Engenharia das NRs</p>		<b>LALLEMAND - PIRACICABA-SP</b>	
<b>RELATÓRIO DE INSPEÇÃO NR-11</b>		Relatório 11-0351	Página 5
		Obra 10096	Revisão 0

### 3.0 OBJETIVO

Verificar os aspectos físicos estruturais, instalações, manutenção, grau de corrosão existente, testes dos funcionamentos dos sistemas de segurança sonoros e luminosos, soldas e documentações do para a liberação do uso do equipamento com segurança, conforme exigência da Portaria MTPS nº 505 da NR-11 de 29 de abril de 2016.



### 4.0 NORMAS DE REFERÊNCIA

- NR-11 – Transporte, movimentação, Armazenagem e Manuzeio de Materiais
- NBR NM 207
- NBR ISO 4309 – Cabo de Aço – Inspeção e Descarte

### 5.0 SERVIÇOS EXECUTADO

A **Talha Catraca 0,5T B** foi criteriosamente inspecionado e avaliado com relação à conservação da integridade estrutural, a fim de orientar uma execução através de um planejamento das ações a serem tomadas, baseados na norma de referência NR-11. O resultado desta inspeção encontra-se no “Relatório de inspeção” com recomendações e adequações necessárias.

Propriedade Exclusiva do **GRUPO CONERGE – NORMAS REGULAMENTADORAS**, sendo proibida sua reprodução sem autorização prévia.

 <b>CONERGE</b> A Engenharia das NRs	 <b>LALLEMAND</b>	<b>LALLEMAND - PIRACICABA-SP</b>			
		Relatório	11-0351	Página	6
<b>RELATÓRIO DE INSPEÇÃO NR-11</b>		Obra	10096	Revisão	0



## 6.0 REQUISITOS LEGAIS

Nº	Requisitos Legais	Itens da Norma
1	Os equipamentos utilizados na movimentação de materiais, tais como ascensores, elevadores de carga, guindastes, monta-carga, pontes-rolantes, talhas, empilhadeiras, guinchos, esteiras-rolantes, transportadores de diferentes tipos, serão calculados e construídos de maneira que ofereçam as necessárias garantias de resistência e segurança e conservados em perfeitas condições de trabalho.	11.1.3
2	Todos os transportadores industriais serão permanentemente inspecionados e as peças defeituosas, ou que apresentem deficiências, deverão ser imediatamente substituídas.	11.1.8

## 7.0 TABELA DE DADOS TÉCNICOS

**ÁREA DE INSTALAÇÃO..... Manutenção**  
**TIPO DE EQUIPAMENTO..... Talha Catraca 0,5T B**  
**FABRICANTE..... BERG - STELL**  
**ANO DE FABRICAÇÃO..... NADA CONSTA**  
**NÚMERO DE SÉRIE..... NADA CONSTA**  
**CAPACIDADE MÁXIMA DE CARGA..... 500 kg**

Propriedade Exclusiva do **GRUPO CONERGE – NORMAS REGULAMENTADORAS**, sendo proibida sua reprodução sem autorização prévia.

 <b>CONERGE</b> A Engenharia das NRs	 <b>LALLEMAND</b>	<b>LALLEMAND - PIRACICABA-SP</b>	
		Relatório 11-0351	Página 7
<b>RELATÓRIO DE INSPEÇÃO NR-11</b>		Obra 10096	Revisão 0

## 8.0 TABELA DE REFERÊNCIA DE PRIORIDADES

TIPO DE PRIORIDADE	CONDIÇÃO DA PRIORIDADE DE ATENDIMENTO
P0	PRESERVAR A SEGURANÇA A VIDA E EQUIPAMENTOS, COM PLANEJAMENTO IMEDIATO DE INTERVENÇÃO
P1	AUMENTAR A VIDA ÚTIL DOS ELEMENTOS ESTRUTURAIIS
P2	AUMENTAR A VIDA ÚTIL DOS ELEMENTOS ESTRUTURAIIS, VERIFICANDO A EVOLUÇÃO DA ANOMALIAS
P3	AUMENTAR A VIDA ÚTIL DOS ELEMENTOS ESTRUTURAIIS, VERIFICANDO A EVOLUÇÃO DA ANOMALIAS, PARA CONSERVAÇÃO ORIGINAL DAS PEÇAS CONSTRUTIVAS

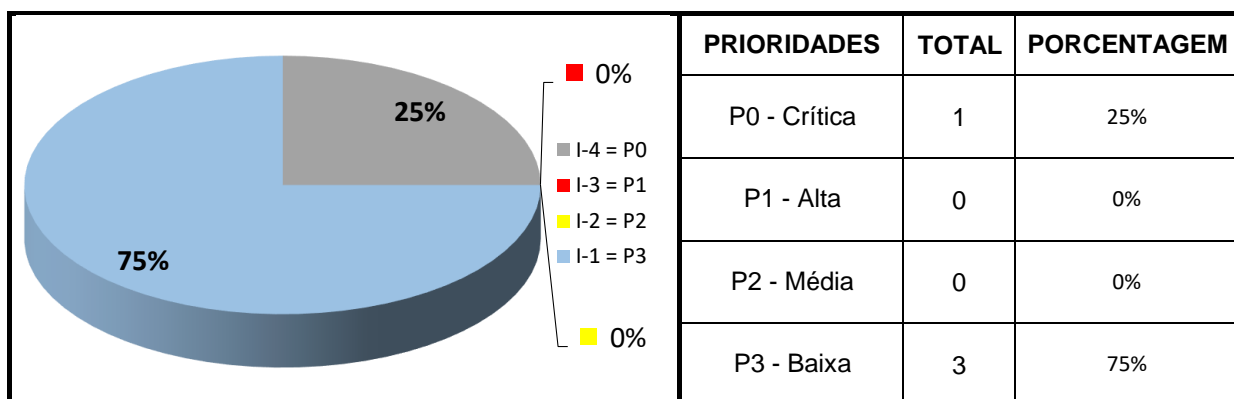

## 9.0 GRÁFICO DE PRIORIDADES



## 10.0 CONCLUSÃO

Essa vistoria tem validade de 12 meses para o Talha Catraca 0,5T B localizado na LALLEMAND - PIRACICABA/SP, identificados como: Talha Catraca 0,5T B . Esse equipamento foi inspecionado conforme a NR-11, obtendo resultados insatisfatórios, sendo necessário atenderem os prazos estabelecidos e as recomendações citadas em relatório de inspeção NR-11 em anexo (ver anexo 12.1).

Propriedade Exclusiva do GRUPO CONERGE – NORMAS REGULAMENTADORAS, sendo proibida sua reprodução sem autorização prévia.

 <b>CONERGE</b> A Engenharia das NRs	 <b>LALLEMAND</b>	<b>LALLEMAND - PIRACICABA-SP</b>	
		Relatório 11-0351	Página 8
<b>RELATÓRIO DE INSPEÇÃO NR-11</b>		Obra 10096	Revisão 0

### 10.1 PRÓXIMAS INSPEÇÕES

**Próxima Inspeção:** 05/06/2025

### 11.0 DADOS CONTRATUAIS

**Contratante:**..... *Lallemand - SP*  
**Responsável/Representante:**..... *Felipe Kerches*  
**Equipamento:**..... *Talha Catraca 0,5T B*  
**Número da obra:**..... *10096*  
**Número do Relatório:**..... *11-0351*  
**Início da inspeção:**..... *05/06/2024*  
**Término da inspeção:**..... *05/06/2024*  
**Data do relatório:**..... *11/06/2024*  
**Equipe técnica envolvida:**..... *Ass. Técnico: Guilherme Jannuzzi.*  
*Eng. Responsável: Carlos Henrique de Moraes*

### 12.0 ANEXOS



- 12.1 - Planilha de Inspeção
- 12.2 - Relatório de Controle Dimensional
- 12.3 - Teste de Carga Operacional
- 12.4 - Croqui
- 12.5 - A.R.T

CONTROLE DE EMISSÃO			
<b>Profissional Legalmente Habilitado NR-11</b>	<b>CARLOS HENRIQUE DE MORAES</b>  <b>CREA SP 0640977984</b>	 <b>Assinatura</b>	<b>11/06/2024</b>  <b>Data</b>

*"Inspeção com Segurança e Qualidade é nossa Prioridade"*



Propriedade Exclusiva do GRUPO CONERGE – NORMAS REGULAMENTADORAS, sendo proibida sua reprodução sem autorização prévia.



 <p><b>CONERGE</b> A Engenharia das NRs</p>		<p><b>LALLEMAND - PIRACICABA-SP</b></p>	
<p><b>RELATÓRIO DE INSPEÇÃO NR-11</b></p>		<p>Relatório 11-0351</p>	<p>Página 9</p>
		<p>Obra 10096</p>	<p>Revisão 0</p>

# 12.0 - ANEXOS

Propriedade Exclusiva do GRUPO CONERGE – NORMAS REGULAMENTADORAS, sendo proibida sua reprodução sem autorização prévia.

 <p><b>CONERGE</b> A Engenharia das NRs</p>		<b>LALLEMAND - PIRACICABA-SP</b>	
<b>RELATÓRIO DE INSPEÇÃO NR-11</b>		Relatório 11-0351	Página 10
		Obra 10096	Revisão 0

# 12.1 - PLANILHA DE INSPEÇÃO NR-11



Propriedade Exclusiva do **GRUPO CONERGE – NORMAS REGULAMENTADORAS**, sendo proibida sua reprodução sem autorização prévia.

<b>Cliente:</b>	Lallemand	<b>Data:</b>	11/06/2024	<b>LEGENDA DE PRIORIDADE:</b>
<b>Identificação / Tag:</b>	Talha Manual - 0,5 t B	<b>Nº do Relatório:</b>	11-0351	<b>P0 = Crítico</b>
<b>Serviço:</b>	NR-11	<b>Norma de Ref.:</b>	Conforme Portaria MTPS n.º 505, de 29 de abril de 2016.	<b>P1 = Prioridade Alta</b>
				<b>P2 = Prioridade Média</b>
				<b>P3 = Prioridade Baixa</b>

Nº	LOCAL DE INSPEÇÃO	TIPO	SITUAÇÃO ENCONTRADA	RECOMENDAÇÃO	PRIORIDADE	FOTO
1	EXTERNA	INSPEÇÃO	Durante a inspeção foi realizada a avaliação dimensional na corrente do equipamento.	NADA CONSTA	-	
2	EXTERNA	INSPEÇÃO	Durante a presente inspeção foi evidenciado que a corrente encontra-se sem lubrificação.	Recomenda-se realizar a lubrificação do cabo de aço, a fim de manter sua integridade e evitar a degradação do mesmo.	P-3	
3	EXTERNA	INSPEÇÃO	Durante a presente inspeção foi evidenciado que equipamento encontra-se com descascamento de tinta.	Necessário realizar o tratamento do gancho a fim de manter sua integridade e evitar processos corrosivos.	P-3	
4	EXTERNA	INSPEÇÃO	Durante a presente inspeção foi evidenciado que o gancho inferior encontra-se com descascamento de tinta.	Necessário realizar o tratamento do gancho a fim de manter sua integridade e evitar processos corrosivos.	P-3	
	EXTERNA	INSPEÇÃO	Durante a presente inspeção, foi evidenciado que o gancho indicado encontra-se sem trava.	Necessário realizar a instalação de trava no gancho inferior, a fim de proporcionar segurança no transporte de cargas e na circulação de pessoas.	P-0	
5	EXTERNA	INSPEÇÃO	Durante a inspeção foi realizado o teste de carga operacional.	NADA CONSTA	-	

<b>Cliente:</b>	Lallemand	<b>Data:</b>	11/06/2024	<b>LEGENDA DE PRIORIDADE:</b>
<b>Identificação / Tag:</b>	Talha Manual - 0,5 t B	<b>Nº do Relatório:</b>	11-0351	<b>P0 = Crítico</b>
<b>Serviço:</b>	NR-11	<b>Norma de Ref.:</b>	Conforme Portaria MTPS n.º 505, de 29 de abril de 2016.	<b>P1 = Prioridade Alta</b>
				<b>P2 = Prioridade Média</b>
				<b>P3 = Prioridade Baixa</b>

Nº	LOCAL DE INSPEÇÃO	TIPO	SITUAÇÃO ENCONTRADA	RECOMENDAÇÃO	PRIORIDADE	FOTO
6	EXTERNA	INSPEÇÃO	Durante a presente inspeção foi evidenciado que o equipamento possui identificação da sua capacidade de carga.	NADA CONSTA	-	

 <p><b>CONERGE</b> A Engenharia das NRs</p>		<p><b>LALLEMAND - PIRACICABA-SP</b></p>	
<p><b>RELATÓRIO DE INSPEÇÃO NR-11</b></p>		<p>Relatório 11-0351</p>	<p>Página 11</p>
		<p>Obra 10096</p>	<p>Revisão 0</p>

# 12.2 RELATÓRIO DE CONTROLE DIMENSIONAL

Propriedade Exclusiva do GRUPO CONERGE – NORMAS REGULAMENTADORAS, sendo proibida sua reprodução sem autorização prévia.

<b>CLIENTE:</b>	LALLEMAND	<b>LOCALIZAÇÃO:</b>	PIRACICABA - SP
<b>TAG:</b>	TALHA CATRACA 0,5T B	<b>OBRA:</b>	10096
<b>DESCRIÇÃO:</b>	TALHA CATRACA 0,5T B	<b>DATA EXECUÇÃO:</b>	05/06/2024

<i>Equipamentos:</i>	<i>Normas e procedimentos aplicáveis:</i>	<i>Material:</i>
<b>PAQ-006</b>	<b>NR-11 Subitem 11.1.3.1</b>	<b>AÇO CARBONO</b>
<i>Especificação:</i>	<i>Desenho de referencia:</i>	<i>Método utilizado:</i>
<b>CORRENTE DE AÇO</b>	<b>NADA CONSTA</b>	<b>MEDIÇÃO POR PAQUÍMETRO</b>
<i>Aplicação da corrente :</i>	<i>Temperatura (°C):</i>	<i>Condição superficial:</i>
<b>IÇAMENTO</b>	<b>25</b>	<b>POLIDO</b>

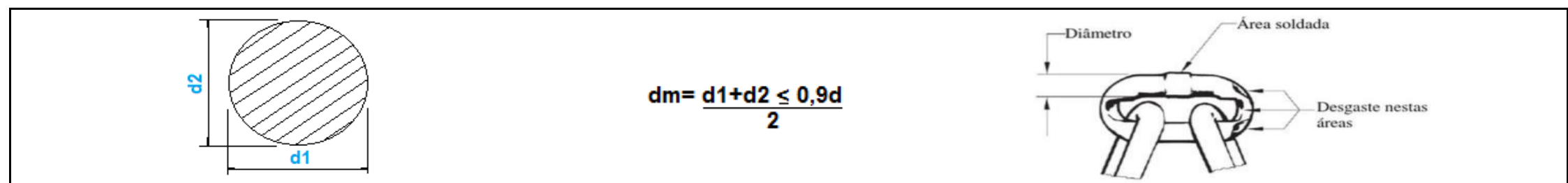

**RESULTADO**

Foi realizado a medição do diâmetro do elo da corrente através de paquímetro conforme norma NR-11, e as mesmas constam na tabela abaixo.

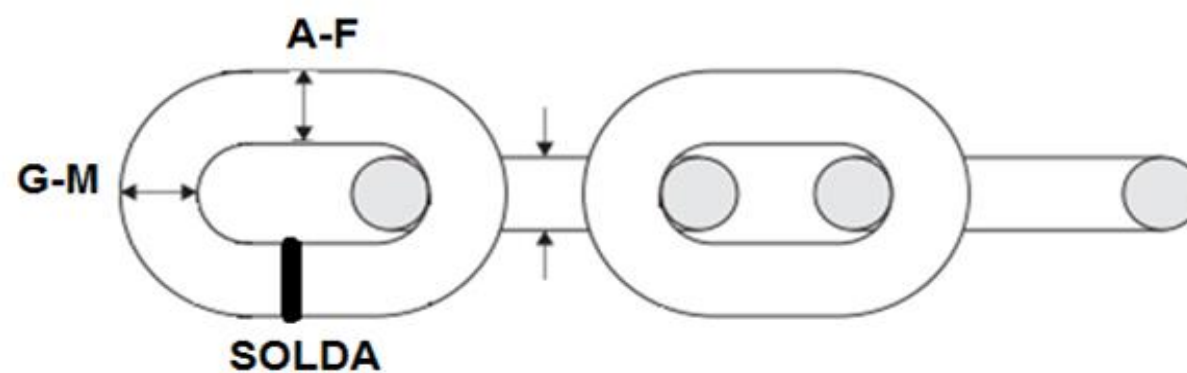

**LAUDO: APROVADO**

PONTO MEDIDO corrente	Ø nominal (mm)	Ø Mínimo (mm) (Redução em 10%)	Ø Medido (mm)	Redução do Ø em %	PONTO MEDIDO corrente	Ø nominal (mm)	Ø Mínimo (mm) (Redução em 10%)	Ø Medido (mm)	Redução do Ø em %
A	6,00	5,40	6,04	-	G	6,00	5,40	6,03	-
B	6,00	5,40	6,00	-	H	6,00	5,40	6,05	-
C	6,00	5,40	6,00	-	I	6,00	5,40	6,00	-
D	6,00	5,40	6,05	-	J	6,00	5,40	6,03	-
E	6,00	5,40	6,10	-	L	6,00	5,40	6,00	-
F	6,00	5,40	6,00	-	M	6,00	5,40	6,05	-



Locais onde foram coletadas as medidas.

Relatório:	Data do Relatório:	Engº Responsável: Carlos Henrique de Moraes
11-0351	11/06/2024	Carlos Henrique de Moraes Engenheiro Mecânico CREA-SP 0640977984

 <p><b>CONERGE</b> A Engenharia das NRs</p>		<p><b>LALLEMAND - PIRACICABA-SP</b></p>	
<p><b>RELATÓRIO DE INSPEÇÃO NR-11</b></p>		<p>Relatório 11-0351</p>	<p>Página 12</p>
		<p>Obra 10096</p>	<p>Revisão 0</p>

# 12.3 - TESTE DE CARGA OPERACIONAL

Propriedade Exclusiva do GRUPO CONERGE – NORMAS REGULAMENTADORAS, sendo proibida sua reprodução sem autorização prévia.

<b>CLIENTE:</b>	LALLEMAND DO BRASIL	<b>LOCALIZAÇÃO:</b>	PIRACICABA/SP
<b>TAG:</b>	TALHA CATRACA 0,5T B	<b>OBRA:</b>	10096
<b>DESCRIÇÃO:</b>	TALHA CATRACA	<b>DATA EXECUÇÃO:</b>	05/06/2024

**RESULTADO**

Foi realizado Teste de Carga Operacional na Talha Catraca 0,5T B  
**LAUDO : APROVADO**





**CONCLUSÃO**

No dia 05/06/2024 foi realizado o Teste de Carga Operacional, onde foi levantado uma ferramenta do processo de fabricação durante cinco minutos obtendo resultados satisfatórios.

**CONTROLE DE EMISSÃO**

n° Rel:	Data do relatório:	Eng° Responsável: Carlos Henrique de Moraes
11-0351	11/06/2024	<p>Carlos Henrique de Moraes Engenheiro Mecânico CREA-SP 0640977984</p>





 <p><b>CONERGE</b> A Engenharia das NRs</p>		<p><b>LALLEMAND - PIRACICABA-SP</b></p>	
<p><b>RELATÓRIO DE INSPEÇÃO NR-11</b></p>		<p>Relatório    11-0351</p>	<p>Página 13</p>
		<p>Obra            10096</p>	<p>Revisão 0</p>

# 12.4 CROQUI

Propriedade Exclusiva do GRUPO CONERGE – NORMAS REGULAMENTADORAS, sendo proibida sua reprodução sem autorização prévia.

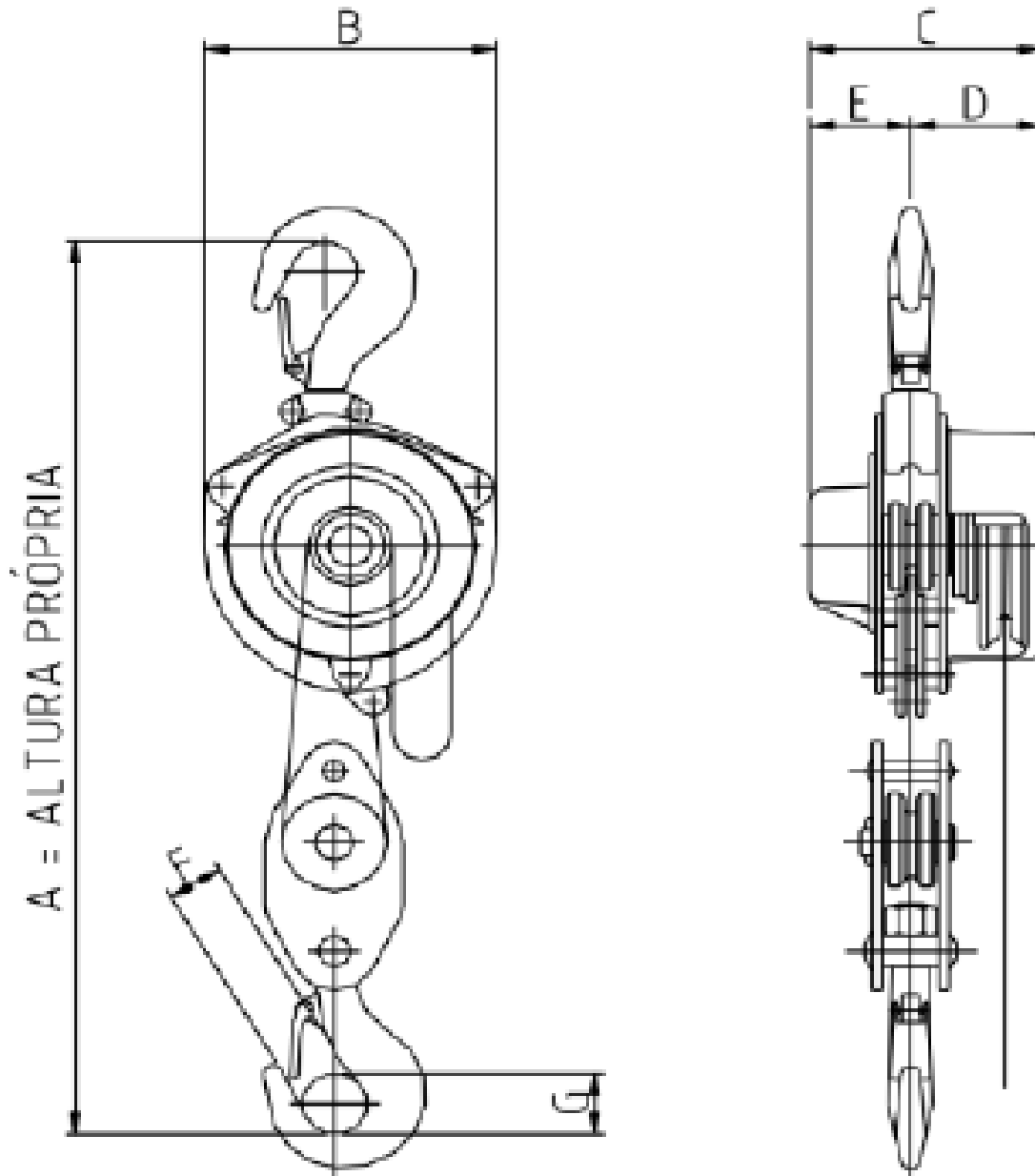
<b>CLIENTE:</b>	LALLEMAND DO BRASIL	<b>LOCALIZAÇÃO:</b>	PIRACICABA/SP
<b>TAG:</b>	TALHA MANUAL - 05 - B	<b>OBRA:</b>	10096
<b>Nº DE RELATÓRIO:</b>	11-0351	<b>DATA EXECUÇÃO:</b>	11/06/2024



 <p><b>CONERGE</b> A Engenharia das NRs</p>		<p><b>LALLEMAND - PIRACICABA-SP</b></p>	
<p><b>RELATÓRIO DE INSPEÇÃO NR-11</b></p>		<p>Relatório 11-0351</p>	<p>Página 14</p>
		<p>Obra 10096</p>	<p>Revisão 0</p>

# 12.5 A.R.T

Propriedade Exclusiva do GRUPO CONERGE – NORMAS REGULAMENTADORAS, sendo proibida sua reprodução sem autorização prévia.



**Anotação de Responsabilidade Técnica - ART**  
**Lei nº 6.496, de 7 de dezembro de 1977**  
**Conselho Regional de Engenharia e Agronomia do Estado de São Paulo**

**CREA-SP**

**ART de Obra ou Serviço**  
**2620241031788**

**1. Responsável Técnico**

**CARLOS HENRIQUE DE MORAES**

Título Profissional: **Engenheiro Industrial - Mecânica, Engenheiro de Segurança do Trabalho**

RNP: **2603421441**

Registro: **0640977984-SP**

Empresa Contratada: **CONERGE CONSULTORIA TREINAMENTOS E VENDAS EIRELI**

Registro: **2317311-SP**

**2. Dados do Contrato**

Contratante: **LALLEMAND SOL. BIOLÓGICAS LTDA**

CPF/CNPJ: **27.268.763/0001-74**

Endereço: **Estrada PROFESSOR MESSIAS JOSÉ BAPTISTA**

Nº: **2007**

Complemento:

Bairro: **ITAPERU**

Cidade: **Piracicaba**

UF: **SP**

CEP: **13432-700**

Contrato: **PR. 5.858/24 / OBRA 10096**

Celebrado em: **26/04/2024**

Vinculada à Art nº:

Valor: R\$ **1.200,00**

Tipo de Contratante: **Pessoa Jurídica de Direito Privado**

Ação Institucional:

**3. Dados da Obra Serviço**

Endereço: **Estrada PROFESSOR MESSIAS JOSÉ BAPTISTA**

Nº: **2007**

Complemento:

Bairro: **ITAPERU**

Cidade: **Piracicaba**

UF: **SP**

CEP: **13432-700**

Data de Início: **04/06/2024**

Previsão de Término: **31/07/2024**

Coordenadas Geográficas:

Finalidade: **Industrial**

Código:

Proprietário: **LALLEMAND SOL. BIOLÓGICAS LTDA**

CPF/CNPJ: **27.268.763/0001-74**

**4. Atividade Técnica**

			Quantidade	Unidade
<b>Supervisão</b>				
<b>1</b>	<b>Inspeção</b>	<b>de equipamentos mecânicos</b>	<b>21,00000</b>	<b>unidade</b>

Após a conclusão das atividades técnicas o profissional deverá proceder a baixa desta ART

**5. Observações**

Obra 10096 - LALLEMAND PIRACICABA - NR-11 INSPEÇÃO PERIÓDICA EM EQUIPAMENTOS E ACESSÓRIOS DE IÇAMENTO - TAG's: EMPILHADEIRA A GÁS - CLARK B - LOGÍSTICA, EMPILHADEIRA ELÉTRICA - 2T - LOGÍSTICA, DISPOSITIVO PARA IÇAMENTO DE TAMPÃO - LEITO FLUIDIZADO, DISPOSITIVO PARA IÇAMENTO - TIPO L - FERMENTAÇÃO, CORRENTE DE IÇAMENTO - 3 PERNAS - FERMENTAÇÃO, DISPOSITIVO PARA IÇAMENTO DE BIG BAG - DS, PONTE ROLANTE - 3,2T - FERMENTAÇÃO, PONTE ROLANTE - 5T - LEITO FLUIDIZADO, TALHA CATRACA - 0,75T - NOVA 4 - MANUTENÇÃO, TALHA CATRACA - 0,75T - NOVA 3 - MANUTENÇÃO, TALHA CATRACA - 0,75T - NOVA 2 - MANUTENÇÃO, TALHA CATRACA - 0,75T - NOVA - MANUTENÇÃO, TALHA CATRACA - 0,75T - MANUTENÇÃO, TALHA ELÉTRICA - 1T - MONOVIA - CENTRÍFUGAS, TALHA MANUAL - 1T - MONOVIA NOVA - LEITO FLUIDIZADO, TALHA ELÉTRICA - 2T - MONOVIA - DS, TALHA MANUAL - 1T - MONOVIA - CENTRÍFUGAS, TALHA MANUAL - 2T - MANUTENÇÃO, TALHA MANUAL - 1T - MANUTENÇÃO, TALHA MANUAL - 0,5T - B - MANUTENÇÃO, TALHA MANUAL - 0,5T - A - MANUTENÇÃO.

**6. Declarações**

**Acessibilidade: Declaro que as regras de acessibilidade previstas nas normas técnicas da ABNT, na legislação específica e no Decreto nº 5.296, de 2 de dezembro de 2004, não se aplicam às atividades profissionais acima relacionadas.**

## 7. Entidade de Classe

Nenhuma

## 8. Assinaturas

Declaro serem verdadeiras as informações acima

SANTOS 17 de JULHO de 2024

Local data

CARLOS HENRIQUE DE MORAES - CPF: 926.902.118-15

LALLEMAND SOL. BIOLÓGICAS LTDA - CPF/CNPJ: 27.268.763/0001-74

## 9. Informações

- A presente ART encontra-se devidamente quitada conforme dados constantes no rodapé-versão do sistema, certificada pelo *Nosso Número*.

- A autenticidade deste documento pode ser verificada no site [www.creasp.org.br](http://www.creasp.org.br) ou [www.confea.org.br](http://www.confea.org.br)

- A guarda da via assinada da ART será de responsabilidade do profissional e do contratante com o objetivo de documentar o vínculo contratual.

[www.creasp.org.br](http://www.creasp.org.br)

Tel: 0800 017 18 11

E-mail: acessar link Fale Conosco do site acima



Valor ART R\$ 99,64

Registrada em: 14/06/2024

Valor Pago R\$ 99,64

Nosso Numero: 2620241031788

Versão do sistema

Impresso em: 19/06/2024 16:08:17